

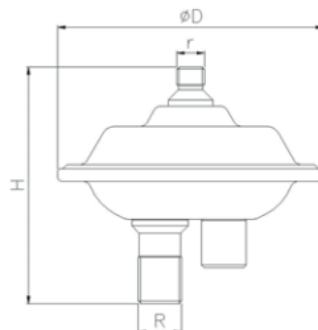

Control de volumen de aire AV100



1. Asegura el equilibrio adecuado entre el aire y el agua en un sistema de presión de tanques de agua, evitando así la inundación del tanque.
2. Prolonga la duración de la bomba reduciendo la frecuencia cíclica, a la vez que reduce el coste de mantenimiento del sistema.
3. Permite una mayor succión entre arranques de la bomba.
4. Agrega un ambiente de aire fresco ayudando así a eliminar sabores y olores indeseados en el agua.



| Ref. | Medida / Size | PN | Dimensiones / Dimensions (mm) | | | | Peso / Weight (g) |
|---------|----------------------|----|-------------------------------|----------|----|-----|-------------------|
| | | | r | R | H | ØD | |
| 3884 00 | 3/8" NPT x 7/16" -24 | 10 | 7/16" -24 | 3/8" NPT | 92 | 104 | 165 |

